

# KUPPERSBERG

РУКОВОДСТВО ПОЛЬЗОВАТЕЛЯ

RFT 90 G, W

ХОЛОДИЛЬНИК





## СОДЕРЖАНИЕ

ИНФОРМАЦИЯ ПО ТЕХНИКЕ БЕЗОПАСНОСТИ.....	4
УСТАНОВКА.....	8
ВНЕШНИЙ ВИД ПРИБОРА.....	11
ЭКСПЛУАТАЦИЯ.....	12
ЧИСТКА И УХОД .....	14
УСТРАНЕНИЕ НЕИСПРАВНОСТЕЙ.....	16
ТЕХНИЧЕСКИЕ ХАРАКТЕРИСТИКИ.....	18



Благодарим вас за выбор данного прибора.



Данное Руководство пользователя содержит важную информацию по безопасности и указания по эксплуатации и обслуживанию вашего оборудования.

Перед эксплуатацией устройства внимательно прочтите данное Руководство пользователя и сохраните его для дальнейшего использования.

Холодильник

**ПРИНАДЛЕЖНОСТИ**

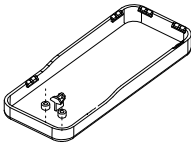
Проверьте комплект поставки, он должен совпадать с приведенной ниже информацией:

Накладка петли	Краткая инструкция по эксплуатации и безопасности
	

**! ИНФОРМАЦИЯ ПО ТЕХНИКЕ БЕЗОПАСНОСТИ**

**УТИЛИЗАЦИЯ**



Этот символ указывает на то, что по окончании срока службы данное изделие не должно утилизироваться вместе с другими бытовыми отходами. Использованные устройства должны быть переданы в официальный пункт сбора отходов для переработки электрических электронных устройств. Чтобы найти такие пункты приема, обратитесь в местные органы власти или в место приобретения продукта.

Правильная утилизация отработанных электроприборов помогает предотвратить возможные негативные последствия для окружающей среды и здоровья людей.



**! ПРЕДУПРЕЖДЕНИЕ: Огнеопасно/ легковоспламеняющиеся материалы**

Этот символ указывает на опасность возгорания, поскольку в данном приборе используются легковоспламеняющиеся материалы. Будьте крайне осторожны!

**! ПРЕДУПРЕЖДЕНИЕ: опасность удушья и травм!**

В холодильнике содержатся хладагент и изоляционный газ, которые требуют профессиональной утилизации. Утилизацию должны выполнять квалифицированные специалисты или сертифицированная организация. Перед

утилизацией убедитесь, что трубки холодильного контура не повреждены. Отключите прибор от электросети, отрежьте шнур питания и утилизируйте его отдельно. Демонтируйте полки, ящики, дверную защелку и уплотнители, чтобы предотвратить риск заперения детей или домашних животных внутри прибора.

Перед первым включением прибора ознакомьтесь с приведенными ниже пунктами руководства по эксплуатации.

### **ВНИМАНИЕ ПЕРЕД ПЕРВЫМ ВКЛЮЧЕНИЕМ**

☞ Проверьте прибор на наличие видимых повреждений.

☞ Удалите все упаковочные материалы, храните их в недоступном для детей месте.

☞ Перед установкой прибора подождите не менее двух часов, чтобы убедиться в полной работоспособности контура хладагента.

☞ Обратитесь за помощью как минимум двух человек – прибор тяжелый!

### **УСТАНОВКА**

☞ Прибор следует устанавливать в месте с достаточной циркуляцией воздуха. Обеспечьте свободное пространство не менее 10 см над прибором и вокруг него.

☞ Никогда не устанавливайте прибор во влажных и сырых помещениях или в местах, где на него может попасть

вода. Вытирайте воду мягкой чистой тканью.

☞ Не устанавливайте прибор под попаданием прямых солнечных лучей или вблизи источников тепла (например, плит, обогревателей).

☞ Для установки прибора выберите максимально подходящее по габаритам место.

☞ Следите за тем, чтобы вентиляционные отверстия в приборе или во встроенной конструкции не были перекрыты.

☞ Убедитесь, что информация по электропитанию, указанная на заводской табличке, соответствует источнику питания в месте установки. Если это не так – необходимо обратиться к квалифицированному специалисту.

☞ Прибор предназначен для работы от сети переменного тока с напряжением 220–240 В и частотой 50 Гц. Значительные перепады напряжения в сети могут препятствовать включению холодильника или привести к повреждению терморегулятора либо компрессора, а также вызвать повышенный уровень шума во время работы. В таких случаях рекомендуется установить автоматический стабилизатор напряжения.

☞ Для подключения прибора к сети электропитания не используйте адаптеры, тройники и удлинительные кабели.

☞ Не размещайте адаптеры, тройники у задней панели прибора.

☞ Следите за тем, чтобы шнур питания не был сдавлен, перекручен или зажат прибором.

☞ Для подключения прибора к источнику питания используйте от-

**Холодильник**

дельную розетку, оснащенную контактом заземления. Убедитесь, что розетка остается легко доступной для быстрого отключения в случае чрезвычайной ситуации. Обязательно обеспечьте заземление прибора!

➤ Будьте осторожны – не повредите контур хладагента.

**ТЕХНИКА БЕЗОПАСНОСТИ**

➤ Данным прибором могут пользоваться дети в возрасте от 8 лет и старше, а также лица с ограниченными физическими, сенсорными или умственными способностями, или с недостаточным опытом и знаниями, если они находятся под постоянным присмотром или проинструктированы относительно безопасного использования прибора и понимают связанные с ним опасности.

➤ Детям в возрасте от 3 до 8 лет разрешается размещать продукты в холодильнике, однако им запрещено проводить чистку или участвовать в установке прибора.

➤ Дети младше 3 лет должны находиться на безопасном расстоянии от холодильника, если они не под постоянным наблюдением взрослых.

➤ Категорически запрещается детям играть с прибором.

➤ В случае утечки газа немедленно закройте газовый клапан, откройте двери и окна для проветривания помещения и не извлекайте вилки других электроприборов из розеток, находящихся в помещении.

➤ Прибор рассчитан на эксплуатацию в условиях температуры окружаю-

щей среды в диапазоне от 10°C до 38°C. При длительном воздействии температуры за пределами этого диапазона возможны сбои в работе холодильника.

➤ Не размещайте над холодильником неустойчивые или тяжелые предметы, а также емкости с жидкостью, чтобы избежать травм в случае их падения или риска поражения электрическим током.

➤ Не опирайтесь и не висите на дверце холодильника или стойке для бутылок, так как это может привести к смещению дверцы с вертикального положения или опрокидыванию прибора.

➤ Открывайте дверцу, держась исключительно за ручку. Обратите внимание, что расстояние между дверцами может быть минимальным, что создает риск защемления пальцев. Соблюдайте осторожность и не допускайте детей к прибору во время открывания дверцы.

➤ Не храните легковоспламеняющиеся, взрывоопасные или высококоррозийные материалы в холодильнике.

➤ Не храните медикаменты, бактериологические или химические вещества в холодильнике. Данный прибор является бытовым электроприбором. Запрещено помещать в него материалы, требующие хранения в строгих температурных условиях.

➤ Не храните газированные напитки в морозильном отделении во избежание взрыва при их замерзании.

➤ В случае, если в морозильном отделении будет слишком высокая температура замороженные, продукты могут испортиться.

↻ Не устанавливайте слишком низкую температуру в холодильном отделении. При таких настройках может возникнуть отрицательная температура. Будьте осторожны - бутылки с газированными напитками могут взорваться.

↻ Не прикасайтесь к внутренней поверхности морозильного и холодильного отделения, особенно мокрыми руками, поскольку вы можете получить обморожение кожи. ПЕРВАЯ ПОМОЩЬ: немедленно поместите руки под холодную воду. Не пытайтесь отрывать руки от поверхности!

## ВНИМАНИЕ ЕЖЕДНЕВНАЯ ЭКСПЛУАТАЦИЯ

↻ Отключайте прибор от сети при перебоях в электропитании или перед очисткой. Выдерживайте паузу не менее 7 минут перед повторным включением прибора, так как частые запуски могут повредить компрессор.

↻ Запрещается использовать электроприборы в отделении для хранения продуктов, за исключением тех, что рекомендованы производителем.

## ЧИСТКА И ОБСЛУЖИВАНИЕ

↻ Следите за детьми во время выполнения чистки прибора.

↻ Перед обслуживанием отключайте прибор от сети. Выдерживайте интервал не менее 7 минут перед повторным включением во избежание повреждения компрессора.

↻ При отключении прибора от сети держитесь за вилку, а не за шнур питания.

↻ Не очищайте прибор с помощью жестких щеток, проволочных мочалок, порошковых моющих средств, бензина, амилцетата, ацетона и других подобных органических растворителей, кислотных или щелочных растворов. Во избежание повреждений используйте специальное чистящее средство для холодильников.

↻ Не соскабливайте иней и лед острыми предметами. Не используйте распылители, электронагреватели (например, обогреватели, фены), парогенераторы или другие источники тепла во избежание повреждения пластиковых деталей.

↻ Не используйте механические устройства или иные средства для ускорения процесса разморозки, кроме тех, что рекомендованы производителем.

↻ В случае повреждения сетевого шнура его замена должна производиться производителем, его авторизованным сервисным центром или аналогично квалифицированными лицами во избежание опасности.

↻ Запрещается самостоятельно ремонтировать, разбирать или модифицировать прибор. В случае неисправности обратитесь в нашу службу поддержки.

↻ Удаляйте пыль с задней части прибора не реже одного раза в год для предотвращения опасности возгорания, а также повышенного энергопотребления.

↻ Не распыляйте воду на прибор и не чистите его под напором воды.

**Холодильник**

⌚ Не используйте пароочиститель для чистки прибора.

⌚ Не очищайте стеклянные полки горячей водой, чтобы предотвратить растрескивание стекла при резком перепаде температур.

**ИНФОРМАЦИЯ ПО ХЛАДАГЕНТУ**

⌚ В приборе используется легковоспламеняющийся хладагент ИЗОБУТАН (R600a). Убедитесь, что контур хладагента не поврежден во время транспортировки или установки. Утечка хладагента может привести к травмам глаз или возгоранию. В случае повреждения держите прибор подальше от источников открытого огня. Тщательно проветрите помещение. Не подключайте и не отключайте шнуры питания прибора или других приборов. Обратитесь в службу поддержки клиентов.

⌚ При попадании хладагента в глаза немедленно промойте их проточной водой и срочно обратитесь к врачу!

**ИСПОЛЬЗОВАНИЕ ПО НАЗНАЧЕНИЮ**

Данный прибор предназначен для охлаждения и замораживания продуктов питания. Он разработан для эксплуатации исключительно в бытовых целях. Он не предназначен для коммерческой или промышленной эксплуатации.

Внесение изменений в технические характеристики или модификаций в прибор категорически запрещено. В противном случае это может привести к аннулированию гарантии.

**ⓘ ПРИМЕЧАНИЕ**

В связи с техническими изменениями и различиями моделей некоторые иллюстрации в данном руководстве могут отличаться от вашей модели. Пожалуйста, ориентируйтесь на приобретенный вами прибор.

**⚠ УСТАНОВКА****РАСПАКОВКА****💡 ВНИМАНИЕ**

⌚ Обратитесь за помощью как минимум двух человек – прибор тяжелый.

⌚ Удалите все упаковочные материалы, храните их в недоступном для детей месте и утилизируйте экологически чистым способом.

⌚ Извлеките прибор из картонной упаковки.

**УСЛОВИЯ ОКРУЖАЮЩЕЙ СРЕДЫ**

Обратите внимание, что прибор настроен на работу при определенном диапазоне температур окружающей среды от 10 до 38°C поскольку в противном случае это может повлиять на температуру внутри прибора и его энергопотребление. Не устанавливайте прибор рядом с источниками тепла (духовыми шкафами, обогревателями) без соответствующей термоизоляционной панели.

## ТРЕБОВАНИЯ К РАССТОЯНИЯМ

Необходимое пространство для открытия дверцы.

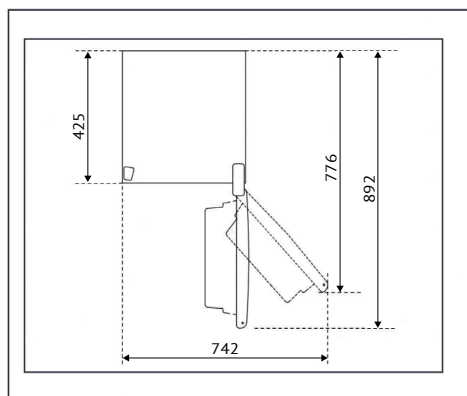

## ВЕНТИЛЯЦИЯ

Для обеспечения достаточной вентиляции прибора в целях безопасности необходимо соблюдать требуемые расстояния.

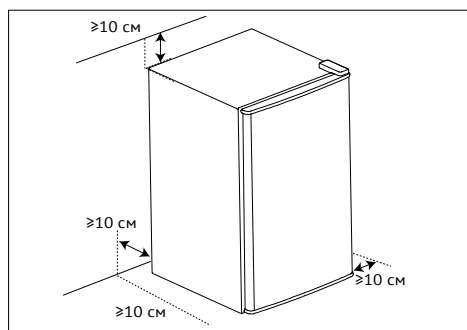

## РЕГУЛИРОВКА УРОВНЯ ПРИБОРА

Прибор должен быть установлен на ровной и прочной поверхности.

1. Слегка наклоните прибор назад.
2. Отрегулируйте ножки.

Убедитесь, что расстояние до стены составляет не менее 100 мм, чтобы дверь открывалась беспрепятственно.

### ● ПРИМЕЧАНИЕ

Данный прибор не предназначен для встраивания.

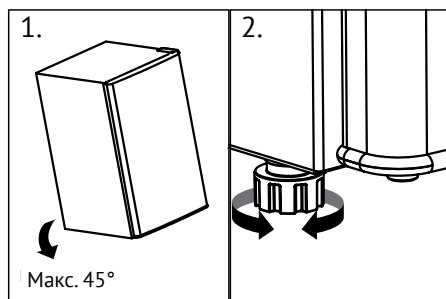

## Холодильник

**ВРЕМЯ ОЖИДАНИЯ**

В корпусе компрессора находится смазочное масло, не требующее обслуживания. При наклонной транспортировке масло может попасть в закрытую систему различных патрубков. Перед подключением прибора к электросети необходимо подождать не менее 2 часов, чтобы масло стекло обратно в корпус компрессора.

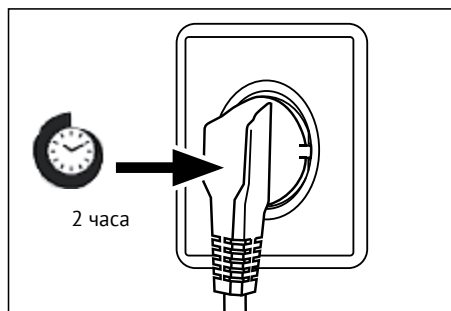
**ПОДКЛЮЧЕНИЕ ПРИБОРА К СЕТИ ЭЛЕКТРОПИТАНИЯ**

Перед подключением проверьте:

➤ Источник питания, розетка и предохранитель соответствуют данным, указанным на заводской табличке.

➤ Розетка заземлена, прибор не должен подключаться с помощью адаптеров или удлинителей.

➤ Вилка подходит к вашей розетке.

**⚡ ВНИМАНИЕ**

Во избежание опасностей поврежденный шнур питания должен быть заменен квалифицированным специалистом или специалистами сервисной службы.

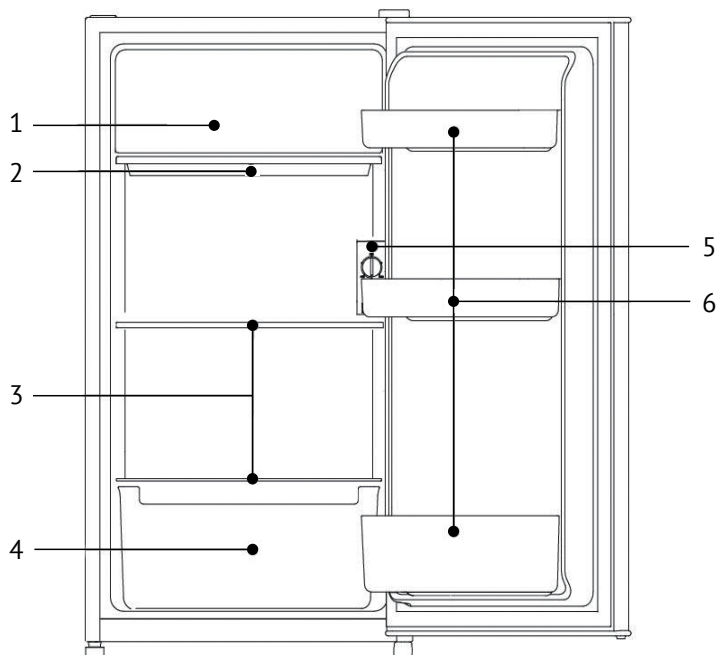
**⚠ ВНЕШНИЙ ВИД ПРИБОРА**

1. Дверца морозильной камеры
2. Поддон для сбора воды  
(запрещается использовать его вне внутренней полости прибора)
3. Полки
4. Ящик
5. Ручка регулировки температуры
6. Дверная полка

## Холодильник

**⚠ ЭКСПЛУАТАЦИЯ****ПЕРЕД ПЕРВЫМ ВКЛЮЧЕНИЕМ**

➤ Удалите все упаковочные материалы, храните их в недоступном для детей месте и утилизируйте экологически чистым способом.

➤ Перед помещением продуктов в прибор очистите его изнутри и снаружи мягкой тряпкой, смоченной в воде с добавлением мягкого моющего средства.

➤ После выравнивания и очистки прибора подождите не менее 2-5 часов, прежде чем подключать его к сети электропитания. См. раздел УСТАНОВКА.

➤ Перед помещением продуктов в прибор предварительно охладите морозильное и холодильное отделение при максимально низких настройках.

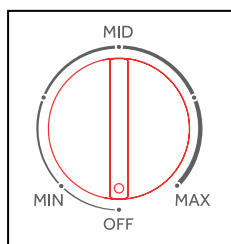
**РЕГУЛИРОВКА ТЕМПЕРАТУРЫ**

1. Температура в холодильнике регулируется ручкой терморегулятора. Обозначения «MIN», «MID», «MAX», «OFF» на шкале означают интенсивность охлаждения.

Чем слабее охлаждение, тем выше температура в камере и меньше энергопотребление холодильника.

Чем сильнее охлаждение, тем ниже температура в камере и больше энергопотребление холодильника.

2. Положение «MAX» на шкале соответствует самому интенсивному режиму охлаждения в холодильнике. Этот режим можно использовать для быстрой заморозки. После того как продукты полностью охладятся, пожалуйста, верните регулятор в исходное положение.

3. Положение «OFF» на регуляторе соответствует выключению прибора. При установке в это положение холодильник прекращает охлаждение. Если необходимо остановить работу холодильника на длительное время, отключите шнур питания от розетки.

**🔍 ПРИМЕЧАНИЯ**

➤ Стандартным рабочим режимом холодильника является положение «MID» на шкале регулятора.

➤ Если температура в камере слишком высокая, поверните регулятор в сторону более интенсивного охлаждения.

➤ Если температура в камере слишком низкая, поверните регулятор в сторону менее интенсивного охлаждения.

➤ Выбирайте положение ручки терморегулятора в соответствии с вашими фактическими потребностями.

**💡 ВНИМАНИЕ**

После настройки температуры требуется некоторое время для достижения заданной температуры. Длительность этого периода зависит от степени изменения настроек, температуры окружающей среды, частоты открывания дверцы

и количества продуктов, хранящихся в камере.

## ДОПОЛНИТЕЛЬНЫЕ ПРИНАДЛЕЖНОСТИ

### РЕГУЛИРОВКА ПОЛОК

Высоту полок можно регулировать в соответствии с вашими потребностями.

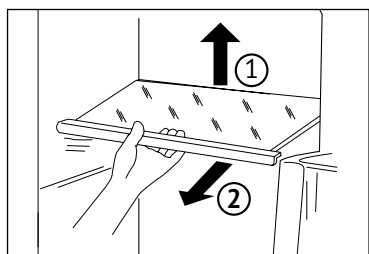

1. Чтобы переместить полку, сначала снимите ее, приподняв задний край (1), и полностью извлеките ее (2).

2. Чтобы установить полку обратно, положите ее на выступы с обеих сторон корпуса и задвиньте в крайнее положение, пока задняя часть полки не зафиксируется в пазах.

#### ПРИМЕЧАНИЕ

Убедитесь, что полки установлены ровно и вставлены в пазы.

### СЪЕМНЫЕ ДВЕРНЫЕ ПОЛКИ

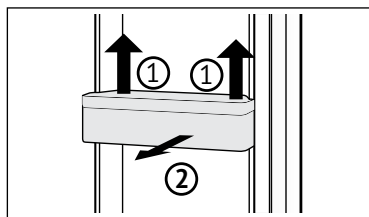

1. Дверные полки можно снять для чистки.

2. Возьмитесь руками за полку с обеих сторон, поднимите ее вверх (1) и извлеките (2).

3. Для установки: выполните описанные выше действия в обратном порядке.

#### ПРИМЕЧАНИЕ

После включения прибора в сеть электропитания требуется, как минимум, 12 часов для достижения установленной температуры.

### ЯЩИК

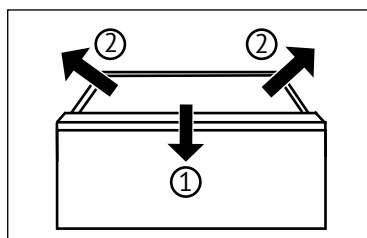

Чтобы извлечь ящик, выдвиньте его до упора (1), поднимите и извлеките (2).

Для установки: выполните описанные выше действия в обратном порядке.

### ПОДСВЕТКА

Светодиодная подсветка включается при открытии дверцы. На работу подсветки не влияют никакие другие настройки прибора.

## Холодильник

**⚠ ЧИСТКА И УХОД****💡 ВНИМАНИЕ**

Перед чисткой отключите прибор от сети электропитания.

1. Чистку рекомендуется проводить, когда в приборе мало продуктов или они отсутствуют.

2. Для поддержания надлежащего состояния и предотвращения появления неприятных запахов от продуктов прибор следует мыть каждые четыре недели.

**💡 ВНИМАНИЕ**

➔ Не очищайте прибор с помощью жестких щеток, проволочных мочалок, порошковых моющих средств, бензина, амилацетата, ацетона и других подобных органических растворителей, кислотных или щелочных растворов. Во избежание повреждений используйте специальное чистящее средство для холодильников.

➔ Не распыляйте воду на прибор и не чистите его под напором воды.

➔ Не распыляйте воду на прибор и не чистите его под напором воды.

➔ Не используйте пароочиститель для чистки прибора.

➔ Не очищайте стеклянные полки горячей водой, чтобы предотвратить растрескивание стекла при резком перепаде температур.

➔ Не прикасайтесь к внутренней поверхности морозильного и холодильного отделения, особенно мокрыми руками, поскольку вы можете получить обморожение кожи.

➔ Всегда соблюдайте сроки хранения продуктов.

➔ Следите за чистотой дверного уплотнителя.

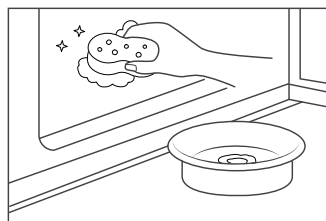

➔ Для очистки внутренних поверхностей и корпуса прибора используйте мягкую губку, смоченную в теплой воде с добавлением нейтрального моющего средства.

1. Протрите внутренние и внешние поверхности холодильника, включая дверной уплотнитель, дверные полки, стеклянные полки, ящик и т.д., мягкой тканью или губкой, смоченной в теплой воде (в воду можно добавить нейтральное моющее средство).

2. Если пролилась жидкость, извлеките все загрязненные принадлежности. Промойте под проточной водой, высушите и установите обратно в холодильник.

3. Если пролились молочные продукты (например, сливки или растаявшее мороженое), извлеките все загрязненные принадлежности. Поместите их в теплую воду температурой около 40°C на некоторое время, затем промойте под проточной водой, высушите и установите обратно в холодильник.

4. Если какая-либо маленькая деталь застряла внутри холодильника (между полками или ящиками), используйте небольшую мягкую щетку, чтобы

извлечь ее. Если вы не можете дотянуть-ся до детали, обратитесь в сервисный центр.

➤ Промойте и вытрите насухо мягкой тканью.

➤ Принадлежности данного прибора запрещается мыть в посудомоечной машине.

➤ Перед повторным включением прибора выдержите паузу не менее 7 минут, так как частые запуски могут повредить компрессор.

### РАЗМОРАЖИВАНИЕ

➤ Морозильную камеру необходимо размораживать вручную. После длительного использования на внутренних стенках образуется слой инея.

➤ Слишком толстый слой инея снижает эффективность охлаждения и увеличивает энергопотребление. Необходимо своевременно размораживать и очищать его. Если на внутренних стенках морозильной камеры образовался лед, необходимо выключить прибор, разморозить и очистить морозильную камеру.

➤ Размораживание: сначала отключите прибор от сети, извлеките продукты, поместите их в прохладное место и держите дверцу открытой. Прибор перестанет охлаждаться и начнет постепенно размораживаться. После полного оттаивания слейте скопившуюся воду из поддона, очистите поддон и установите его обратно на место.

### В СЛУЧАЕ ДЛИТЕЛЬНОГО ОТЪЕЗДА

Если вы не используете прибор в течение длительного времени:

➤ Извлеките все продукты.

➤ Отключите шнур питания от сети.

➤ Очистите прибор, как описано в предыдущей главе.

➤ Откройте полностью дверцу, чтобы предотвратить образование неприятных запахов.

### ● ПРИМЕЧАНИЕ

Выключайте прибор от сети электропитания только в случае крайней необходимости.

### ПЕРЕМЕЩЕНИЕ ПРИБОРА

1. Извлеките все продукты. Отключите шнур питания от сети.

2. Закрепите полки и другие подвижные части холодильного и морозильного отделения скотчем.

3. Не наклоняйте холодильник более чем на 45°, чтобы не повредить контур хладагента.

### 💡 ВНИМАНИЕ

➤ Во время перемещения не держите прибор за ручку!

➤ Никогда не кладите прибор на бок и не перенесите его в горизонтальном положении.

Холодильник

**⚠ УСТРАНЕНИЕ НЕИСПРАВНОСТЕЙ**

Многие возникающие неисправности можно устранить самостоятельно, не имея специальных навыков. В случае возникновения неисправности, пожалуйста, ознакомьтесь с самыми частыми неисправностями и следуйте приведенным ниже инструкциям, прежде чем обращаться в сервисную службу.

**💡 ВНИМАНИЕ**

➡ Перед обслуживанием выключите прибор и извлеките вилку из розетки.

➡ Обслуживание электрооборудования должно осуществляться только квалифицированными специалистами, поскольку неквалифицированный ремонт может привести к значительным повреждениям.

➡ Во избежание опасности поврежденный блок питания должен быть заменен только производителем, его сервисным центром или лицами с аналогичной квалификацией.

Неисправность	Вероятная причина	Способ устранения
Компрессор не работает	<ul style="list-style-type: none"> <li>➡ Вилка не вставлена в розетку</li> <li>➡ Регулировка температуры установлена в положение «OFF»</li> </ul>	<ul style="list-style-type: none"> <li>➡ Вставьте вилку в розетку</li> <li>➡ Отрегулируйте положение регулировки температуры</li> </ul>
Компрессор работает слишком часто или слишком долго	<ul style="list-style-type: none"> <li>➡ Слишком высокая температура в помещении или на улице</li> <li>➡ Прибор был отключен от сети в течение длительного времени</li> <li>➡ Дверца прибора неплотно закрыта</li> <li>➡ Дверца открывалась слишком часто или на слишком долгий период времени</li> <li>➡ Уплотнитель двери загрязнен, изношен, треснул или вовсе не подходит к двери данной модели</li> <li>➡ Не обеспечивается достаточная циркуляция воздуха</li> </ul>	<ul style="list-style-type: none"> <li>➡ В этом случае прибор может работать дольше – это нормально</li> <li>➡ Обычно для полного охлаждения прибора требуется несколько часов</li> <li>➡ Закройте дверцу/зادвиньте ящики и убедитесь, что прибор стоит на ровной и прочной поверхности</li> <li>➡ Не открывайте дверцу слишком часто и на слишком долгий период времени</li> <li>➡ Очистите уплотнитель дверцы или обратитесь в сервисный центр</li> <li>➡ Обеспечьте достаточную вентиляцию</li> </ul>
Холодильник грязный и/или образовались неприятные запахи	<ul style="list-style-type: none"> <li>➡ Необходимо очистить внутреннюю поверхность холодильника</li> <li>➡ В холодильнике хранятся продукты с резким запахом</li> </ul>	<ul style="list-style-type: none"> <li>➡ Очистите внутреннюю поверхность прибора</li> <li>➡ Герметично упакуйте продукты</li> </ul>

## Холодильник

Неисправность	Вероятная причина	Способ устранения
Прибор недостаточно охладился	<ul style="list-style-type: none"> <li>➤ Установлена слишком высокая температура</li> <li>➤ В приборе хранятся слишком теплые продукты</li> <li>➤ Одновременно хранилось слишком много продуктов</li> <li>➤ Продукты сложены слишком близко друг к другу</li> <li>➤ Дверца прибора неплотно закрыта</li> <li>➤ Дверца открывалась слишком часто или на слишком долгий период времени</li> </ul>	<ul style="list-style-type: none"> <li>➤ Переустановите температуру</li> <li>➤ Перед помещением продуктов в прибор охладите их до комнатной температуры</li> <li>➤ Всегда храните небольшие порции продуктов</li> <li>➤ Оставляйте пространство между продуктами для циркуляции воздуха</li> <li>➤ Закройте дверцу и задвиньте ящики</li> <li>➤ Не открывайте дверцу слишком часто и на слишком долгий период времени</li> </ul>
Прибор слишком сильно охладился	<ul style="list-style-type: none"> <li>➤ Установлена слишком низкая температура</li> </ul>	<ul style="list-style-type: none"> <li>➤ Переустановите температуру</li> </ul>
Внутри холодильного отделения образовалась влага	<ul style="list-style-type: none"> <li>➤ В помещении слишком жарко и влажно</li> <li>➤ Дверца прибора неплотно закрыта</li> <li>➤ Дверца открывалась слишком часто или на слишком долгий период времени</li> <li>➤ Контейнеры с продуктами или жидкостями внутри прибора открыты</li> </ul>	<ul style="list-style-type: none"> <li>➤ Увеличьте температуру</li> <li>➤ Закройте дверцу и задвиньте ящик</li> <li>➤ Не открывайте дверцу слишком часто и на слишком долгий период времени</li> <li>➤ Дайте горячим продуктам остыть до комнатной температуры и герметично закройте продукты и жидкости</li> </ul>
Влага скапливается на внешней поверхности холодильника или между дверцами/дверью и ящиками	<ul style="list-style-type: none"> <li>➤ В помещении слишком жарко и влажно</li> <li>➤ Дверца неплотно закрыта. Холодный воздух внутри прибора и теплый воздух снаружи образуют конденсат.</li> </ul>	<ul style="list-style-type: none"> <li>➤ Это нормально при эксплуатации во влажном климате, влага испарится, как только влажность в помещении уменьшится</li> <li>➤ Убедитесь, что дверца плотно закрыта</li> </ul>
Боковые стенки нагреваются		<ul style="list-style-type: none"> <li>➤ Это нормальное явление</li> </ul>
Прибор издает необычные звуки	<ul style="list-style-type: none"> <li>➤ Прибор установлен на неровной поверхности</li> <li>➤ Прибор соприкасается с прилегающими предметами</li> </ul>	<ul style="list-style-type: none"> <li>➤ Отрегулируйте ножки, чтобы выровнять прибор</li> <li>➤ Уберите предметы вокруг прибора или подвиньте прибор</li> </ul>
Слышен тихий звук, похожий на звук текущей воды		<ul style="list-style-type: none"> <li>➤ Это нормальное явление</li> </ul>

## Холодильник

**АВАРИЙНОЕ ОТКЛЮЧЕНИЕ ПИТАНИЯ**

В случае отключения электроэнергии продукты могут оставаться в холодильнике в течение примерно 5 часов. Следуйте нижеперечисленным советам при длительном отключении электроэнергии:

➤ Открывайте дверцу как можно реже.

➤ Не помещайте продукты в холодильник во время отключения электроэнергии.

➤ Если вы получили предварительное уведомление об отключении электроэнергии, и отключение длится более

5 часов, приготовьте немного льда и поместите его в контейнер в верхней части холодильного отделения.

➤ Необходимо проверить продукты сразу после отключения электроэнергии.

➤ Поскольку температура в холодильнике повышается во время отключения электроэнергии или другой неисправности, срок хранения продуктов снижается. Размороженные продукты следует либо употребить в пищу, либо приготовить, либо повторно заморозить (при КРАЙНЕЙ необходимости).

**ТЕХНИЧЕСКИЕ ХАРАКТЕРИСТИКИ**

Наименование компании	KUPPERSBERG
Модель	RFT 90 G,W
Тип модели	Холодильник
Годовое потребление электроэнергии (кВтч/год) (1)	85
Объем холодильного отделения (л)	89
Климатический класс (2)	SN/N/ST
Класс эмиссии шума и уровень акустической эмиссии (дБ(А) на 1 пВт)	39
Тип установки	Отдельностоящий

(1) На основании результатов 24-часового испытания на соответствие стандартам. Фактическое потребление зависит от эксплуатации и окружающей среды в месте установки прибора.

(2) Климатический класс SN: Данный прибор предназначен для эксплуатации при температуре окружающей среды от +10°C до +32°C.



Климатический класс N: Данный прибор предназначен для эксплуатации при температуре окружающей среды от +16°C до +32°C.

Климатический класс ST: Данный прибор предназначен для эксплуатации при температуре окружающей среды от +16°C до +38°C.

Климатический класс Т: Данный прибор предназначен для эксплуатации при температуре окружающей среды от +16°C до +43°C.

### Дополнительные технические характеристики

Напряжение/Частота	220-240 В ~/ 50 Гц
Входящий ток (А)	0.8
Хладагент	R600a
Габариты (ВхШхГ) (мм)	850x452x479

 <b>ПРЕДУПРЕЖДЕНИЕ</b>	<p>Прибор не предназначен для использования лицами (включая детей) с пониженными физическими, сенсорными или умственными способностями или при отсутствии у них жизненного опыта или знаний, если они не находятся под присмотром или не проинструктированы об использовании прибора лицом, ответственным за их безопасность. Дети должны находиться под присмотром во избежание игр с прибором</p>
	<p>При повреждении шнура питания его замену, во избежании опасности, должны производить изготовитель, сервисная служба или подобный квалифицированный персонал</p>
	<p>Недопустимо возникновение факельного пламени под воздухоочистителем (для вытяжек)</p>
 <b>ВНИМАНИЕ!</b>	<p>Детали прибора могут нагреваться во время работы</p>
<p><b>Условия хранения продукции по ГОСТу 15150-69, в помещениях с естественной вентиляцией при температуре воздуха от минус 50°C до плюс 40°C, относительной влажности не более 75%.</b></p>	

### Обратите Ваше внимание!

Также неисправностями Изделия не являются:

Холодильник	Изменение цвета материалов изделия в процессе эксплуатации изделия
	Шум перетекающей охлаждающей жидкости при работе компрессора
	Незначительные технические запахи пластика в новом изделии
	Помутнение пластиковых и устаревание резиновых элементов изделия с течением времени

## Холодильник

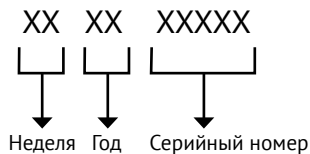
**СЕРИЙНЫЙ НОМЕР:****ИЗГОТОВИТЕЛЬ:**

Эм энд Джи Хаусгерате ГмбХ  
Потсдамер стр, 92 10785 Берлин

**ЛИЦО, УПОЛНОМОЧЕННОЕ ИЗГОТОВИТЕЛЕМ:**

ООО «Эм-Джи Русланд», 141400  
г. Химки, ул. Бутаково, д. 4  
info@kuppertsberg.com

**Фирма-производитель оставляет за собой право на внесение изменений в конструкцию, комплектацию и дизайн приборов.**

Сделано в КНР, Завод-изготовитель: Qingdao Haier Cooling Appliances Co., Ltd.







## УСЛОВИЯ ГАРАНТИЙНОГО ОБСЛУЖИВАНИЯ

**Внимательно ознакомьтесь с условиями гарантийного обслуживания.**

Изготовитель оставляет за собой право вносить изменения в конструкцию, комплектацию или технологию изготовления, таковые изменения не влекут обязательств по изменению или улучшению ранее выпущенных изделий. Указанные изменения могут быть произведены без предварительного уведомления.

Изготовителем техники марки «Kuppersberg» установлен срок службы 7 (семь) лет на крупную бытовую технику: газовые и комбинированные плиты, духовые шкафы, электрические и газовые варочные поверхности, холодильное оборудование, стиральные машины, сушильные барабаны, посудомоечные машины, пароварки, кухонные вытяжки), при соблюдении правил эксплуатации и применении ее в бытовых целях.

Данные сроки исчисляются с даты изготовления изделия.

Правила безопасного и эффективного использования изложены в Инструкции по эксплуатации. По истечении установленного срока службы изготовитель не несет ответственности за безопасность изделия.

На всю бытовую технику марки «Kuppersberg» гарантийный срок составляет 24 (двадцать четыре) месяца. Гарантийный срок исчисляется со дня заключения договора купли-продажи при наличии кассового и/или товарно-кассового чека, при отсутствии документов о покупке согласно п. 2 ст. 19 ЗоЗПП гарантийный срок исчисляется с даты изготовления изделия.

Данная Гарантия действительна только на территории Российской Федерации, Республики Беларусь, Республики Казахстан. Гарантия распространяется только на официально поставленные изделия, сертифицированные для указанных стран, а также на оригинальные комплектующие и составные части данных изделий.

На территории других государств гарантийный срок устанавливается в соответствии с внутренним законодательством.

1. Данная гарантия распространяется только на изделия, используемые в личных, семейных или домашних целях, не связанных с предпринимательской деятельностью.

2. Гарантийный срок на комплектующие изделия (такие изделия, которые могут быть сняты с основного изделия без применения каких-либо инструментов, а именно, ящики, полки, решётки, корзины, насадки, трубки, шланги или другие подобные комплектующие) составляет 6 (шесть) месяцев с момента продажи основного изделия магазином.

3. Гарантийный срок на новые комплектующие и составные части, установленные в изделие, взамен вышедших из строя, при гарантийном ремонте, равен сроку гарантии на изделие и заканчивается одновременно с окончанием гарантийного срока изделия.

4. Гарантийный срок на элементы освещения, лампы составляет 15 дней с даты покупки прибора.

5. Гарантийный ремонт выполняется бесплатно авторизованным сервисным центром на дому у потребителя или в мастерской по усмотрению сервисного центра.

6. Прежде чем вызвать специалиста сервисного центра, внимательно прочитайте инструкцию по эксплуатации изделия. Если изделие исправно, то за сервисным центром остаётся право требовать от Потребителя возмещения стоимости сервисных мероприятий за ложный вызов.

7. Для осуществления технического обслуживания и ремонта изделия, потребителю необходимо обеспечить доступ сотруднику авторизованного сервисного центра к изделию (в том числе встраиваемому).

8. Претензии по качеству основного изделия, его комплектующих и составных частей принимаются при условии, что недостатки обнаружены в течение гарантийных сроков, установленных соответственно на основное изделие, его комплектующие и составные части. Претензии рассматриваются после только после предварительной проверки качества изделия представителем авторизованного сервисного центра.

9. Во избежание возможных недоразумений, сохраняйте в течении гарантийного срока изделия документы, прилагаемые при продаже (кассовый и/или товарный чек, инструкцию по эксплуатации).

10. Изготовитель не несет какой-либо ответственности за любой возможный ущерб, нанесенный потребителю, в случаях несоблюдения требований Изготовителя, указанных в данном гарантийном документе и инструкции по эксплуатации.

#### **Изготовитель не несет гарантийные обязательства в следующих случаях:**

При возникновении недостатков, вызванных несоблюдением прилагаемой к изделию инструкции по эксплуатации, неправильной установкой, хранением или транспортировкой изделия, небрежным обращением или плохим уходом, неправильным использованием, включая перегрузку.

Использования изделия для предпринимательской или профессиональной деятельности.

Не соблюдения потребителем правил подключения и монтажа изделия, установки дополнительных элементов на изделии, препятствующих доступу специалиста к прибору для проведения сервисных мероприятий.

На изделия, которые подвергались ремонту, разборке или конструктивным изменениям, которые повлекли отказ в работе изделия, неуполномоченными на то лицами или организациями не являющимися авторизованными сервисными центрами. Так же если удалены, не разборчивы или изменены заводские наклейки с указанием модели, продуктового и серийного номера изделия.

Повреждений техники или нарушений ее нормальной работы, которые вызваны не зависящими от производителя причинами, такими как нестабильность параметров электросети (установленных государственными стандартами ГОСТ 13109-97), явления природы и стихийные бедствия, пожар, домашние животные и насекомые, попадание внутрь изделия посторонних предметов, жидкостей, и другими подобными причинами.

Повреждения техники или нарушений ее нормальной работы, вызванных сверхнормативными отклонениями параметров электро-, газо-, или водоснабжения от номинальных значений.

Внешние и внутренние загрязнения, царапины, трещины, вмятины, потёртости и прочие механические повреждения, повреждения стеклянных деталей, включая разрушения, повреждения стеклокерамики, изменения цвета стеклокерамики в зонах конфорок, царапины, возникшие в процессе эксплуатации.

Использование посуды не соответствующего типа и размера, рекомендованного изготовителем согласно инструкции по эксплуатации.

На шумы и звуки работы электрооборудования индукционных и электрических плит, даже в выключенном состоянии, так же на шум пламени, издаваемый газовыми конфорками.

Повреждения деталей, которые произошли в результате естественного износа, включая расходные материалы, такие как: лампы, элементы питания, фильтры, монтажные и уплотнительные элементы, соединительные электрокабели, разъёмы, шланги, фильтры, антивозвратные клапаны, металлические и стеклянные противни, решетки, держатели противней и решеток, телескопические направляющие, тарелки, блюда, ручки и кнопки управления, решетки плит, составные части конфорок и дополнительных аксессуаров.

Образования на нагревательных элементах избыточного слоя накипи, при повышенной жесткости воды необходима обработка соответствующими составами.

Попадания во внутренние рабочие объёмы изделия посторонних предметов, мелких деталей одежды или остатков пищи.

Механических повреждений изделия потребителем (вмятины, царапины, трещины, сколы и т. д.)

Потери товарного вида изделия в следствие воздействия химических веществ.

Длительных термических воздействиях и других подобных повреждениях, возникших в процессе эксплуатации. Время приготовления пищи не должно превышать более 3 часов непрерывного включения конфорок.

На работы по установке, регулировке, чистке изделия, замене расходных материалов и прочий уход за изделием, оговорённый в инструкции по эксплуатации (периодическое обслуживание).

Движения хладагента внутри холодильника, морозильника, который может издавать кратковременные шумы (свист, звук перетекающей жидкости и т. д.), даже при отключенном компрессоре, что не является дефектом, так же не является дефектом потрескивание составных частей прибора в результате температурных деформаций.

Характерные звуки включения компрессора и автоматики являются нормальными звуками при работе электрооборудования прибора. Для холодильников, оборудованных устройством для приготовления льда (ледогенератором), при не использовании устройства для приготовления льда (ледогенератора) в течении 7 дней и более, обязательно требуется отключать функцию приготовления льда, освободить емкость от ранее приготовленного льда. Во избежание солнечного ультрафиолетового и температурного воздействия на корпус холодильника, место для установки холодильника должно быть защищено от прямого попадания солнечного света на прибор.

### **Установка и подключение крупной бытовой техники, включая встраиваемую бытовую технику**

Для установки и подключения изделий производитель рекомендует Вам обратиться в авторизованные сервисные центры. Вы можете воспользоваться услугами любых других квалифицированных специалистов имеющих сертификат на оказание подобных услуг.

Перед установкой, использованием обязательно внимательно прочтите Инструкцию по эксплуатации.

Оплата работ по установке и подключению изделия происходит по прейскуранту сервисного центра.

Изготовитель не несёт какой-либо ответственности за любой ущерб, нанесенный имуществу граждан вследствие установки и подключения, не соответствующих требованиям, указанным в инструкции по эксплуатации и произведенных не уполномоченными на то лицами.

В случае нарушений требований Изготовителя по установке и подключению, ответственность за причиненный ущерб несет лицо или организация, проводившее работы по установке и подключению.

Газовая бытовая техника подключается только специалистом, имеющим лицензию и допуск на работы с газовым оборудованием. Гарантийное и сервисное обслуживание осуществляется только при наличии отметки в паспорте изделия о подключении или документа уполномоченной организации о подключении газового оборудования.

Изделия, имеющие трехконтактную сетевую вилку, обязательно должно быть заземлено.

По всем вопросам технического обслуживания и приобретения оригинальных расходных материалов и аксессуаров Вы можете обращаться в авторизованные сервисные центры, информация по сервисному обслуживанию изделий «Kuppersberg» указана на сайте изготовителя: [www.kuppersberg.com](http://www.kuppersberg.com)

# KUPPERSBERG

## СЕРВИСНАЯ КНИЖКА

**МОДЕЛЬ**

**ТИП ИЗДЕЛИЯ**

**СЕРИЙНЫЙ НОМЕР**

**ДАТА ПРОДАЖИ**

М.П.  
продавца

### **Уважаемый Покупатель !**

Благодарим Вас за выбор продукции компании KUPPERSBERG.

Настоящим, компания KUPPERSBERG подтверждает, что приобретенная Вами техника изготовлена из высококачественных материалов при повышенном контроле качества продукции и отвечает всем техническим и экологическим критериям, предъявляемым к домашней бытовой технике.

Данный товар сертифицирован на территории Российской Федерации.

Производитель обязуется обеспечить бесплатный гарантийный ремонт в течение всего гарантийного срока.

Требования потребителя, соответствующие Законодательству РФ, могут быть предъявлены в течение 24 месяцев с Даты продажи изделия при условии, что недостатки в продукции не возникли вследствие нарушения покупателем правил пользования, транспортировки, хранения и иных действий пользователя или третьих лиц или обстоятельств непреодолимой силы (пожар, природная катастрофа и т.д.).

Гарантийное обслуживание осуществляется в уполномоченных KUPPERSBERG авторизованных сервисных центрах. Ответственность за качество, сроки ремонта несут уполномоченные сервисные центры. Неисправные детали и узлы техники в гарантийный период заменяются потребителю на новые безвозмездно.

**Телефон горячей линии KUPPERSBERG:**

**8 (800) 775-73-29** (звонки для всех регионов РФ бесплатные)

Часы работы горячей линии:

понедельник-пятница с 9-00 до 18-00 без перерыва

Полный список авторизованных сервисных центров KUPPERSBERG

Вы можете найти на официальном сайте [www.kuppersberg.com](http://www.kuppersberg.com)

**СВЕДЕНИЯ О РЕМОНТАХ**

**Ремонт №1**

Дата обращения	Дата ремонта	Неисправность	Выполненная работа	Запасная часть

**Ремонт №2**

Дата обращения	Дата ремонта	Неисправность	Выполненная работа	Запасная часть

**Ремонт №3**

Дата обращения	Дата ремонта	Неисправность	Выполненная работа	Запасная часть

# KUPPERSBERG

## ГАРАНТИЙНЫЙ СЕРТИФИКАТ

### Обратите особое внимание!

Все условия гарантии регулируются действующим Законодательством РФ.

Гарантийные обязательства не распространяются на технику с неисправностями, возникшими вследствие нарушения технологических требований, описанных в Инструкции по эксплуатации, в том числе:

- нестабильности параметров электросети, установленных ГОСТ 13109-87, а также нестабильности уровня давления газа, согласно ГОСТ Р50696-2006;
- нестабильности водопроводной сети, установленных СНиП 2.04.02-84;
- на технику, используемую от целей, отличных от бытового пользования, а также технику, установленную в организациях любого типа собственности;
- при наличии следов механических повреждений (трещины, сколы, царапины и пр.), связанных с причиной обращения;
- при наличии следов несанкционированного вскрытия или неквалифицированного ремонта третьими лицами (за исключением особых случаев, предусмотренных действующим Законодательством РФ);
- при несоответствии данных о технике в Сервисной книжке и на оригинальной наклейке (шильд) на изделии;
- при неправильном подключении изделия, попадании внутрь изделия посторонних предметов, мелких деталей и фрагментов одежды или остатков пищи;
- при попадании на внутренние узлы и детали изделия посторонних жидкостей, насекомых или при наличии следов их жизнедеятельности;
- вследствие образования на элементах изделия избыточного слоя накипи или иных отложений, вызванных повышенной жёсткостью воды;
- при обнаружении воздействия на внутренние и внешние элементы изделия агрессивных химических веществ, а также термического воздействия ;
- в случае, если изделие на момент визита уполномоченной сервисной службы KUPPERSBERG было в технически исправном состоянии

KUPPERSBERG

# #1

Модель изделия \_\_\_\_\_

Серийный № \_\_\_\_\_

Дата продажи \_\_\_\_\_

М.П.  
продавца

KUPPERSBERG

# #2

Модель изделия \_\_\_\_\_

Серийный № \_\_\_\_\_

Дата продажи \_\_\_\_\_

М.П.  
продавца

KUPPERSBERG

# #3

Модель изделия \_\_\_\_\_

Серийный № \_\_\_\_\_

Дата продажи \_\_\_\_\_

М.П.  
продавца

Товар получил без повреждений , претензий к внешнему виду и комплектности не имею

(Фамилия, имя и подпись Потребителя)

С условиями гарантийных обязательств KUPPERSBERG ознакомлен и согласен. Полная, необходимая, достоверная информация о Товаре, Изготовителе, Продавце мною получена

(Фамилия, имя и подпись Потребителя)

### СВЕДЕНИЯ ОБ УСТАНОВКЕ

Заполняется лицом, осуществившем подключение (Установку)

Дата подключения (установки)	Фамилия, Имя специалиста, проводившего подключение	Наименование организации, выполнившей подключение	Подпись специалиста, проводившего подключение

**Внимание:** KUPPERSBERG настоятельно рекомендует доверять подключение (установку) приобретённого Товара специалистам Авторизованного сервисного центра KUPPERSBERG. При подключении изделия через АСЦ KUPPERSBERG, гарантийный срок исчисляется с Даты подключения (установки) изделия, но не более 3 месяцев с даты продажи. Оплата работ по подключению и настройке изделия осуществляется на основании прейскуранта платных услуг организации, осуществляющей подключение. Изготовитель не несёт ответственности за ущерб имуществу и здоровью граждан, возникший в связи с неквалифицированным подключением изделия третьими лицами. В случае возникновения поломки изделия вследствие описанных выше причин, ответственность за причинённый ущерб потребителю, а также за восстановление работоспособности изделия, несёт лицо, осуществлявшее подключение. Газовые варочные панели и духовки могут быть установлены только сертифицированным специалистом, имеющим соответствующий допуск на установку и проведение работ по газовому оборудованию. Гарантийное обслуживание осуществляется только при наличии отметки Организации, уполномоченной на проведение такого рода работ.

**KUPPERSBERG**

Сервис-центр \_\_\_\_\_

**#1**

Инженер, Ф.И.О.,  
подпись \_\_\_\_\_

Дата ремонта \_\_\_\_\_

М.П.  
сервис-центра

**KUPPERSBERG**

Сервис-центр \_\_\_\_\_

**#2**

Инженер, Ф.И.О.,  
подпись \_\_\_\_\_

Дата ремонта \_\_\_\_\_

М.П.  
сервис-центра

**KUPPERSBERG**

Сервис-центр \_\_\_\_\_

**#3**

Инженер, Ф.И.О.,  
подпись \_\_\_\_\_

Дата ремонта \_\_\_\_\_

М.П.  
сервис-центра





**ВНИМАНИЕ!**

ПРОИЗВОДИТЕЛЬ НАСТОЯТЕЛЬНО  
РЕКОМЕНДУЕТ СОХРАНЯТЬ  
НАСТОЯЩЕЕ РУКОВОДСТВО  
В ТЕЧЕНИЕ ВСЕГО СРОКА  
ПОЛЬЗОВАНИЯ ИЗДЕЛИЕМ.

⇒ Kuppersberg

⇒ [www.kuppersberg.com](http://www.kuppersberg.com)